

in.k200

teclado compacto para sistemas de spa in.xe



¡Control total al alcance de la mano!



Aenware **3**
by gecko



in.k200

¡Una serie compacta de teclados sencillos que brindan control total al alcance de la mano!

In.k200 es un teclado compacto diseñado para utilizarse con los sistemas de spa in.xe de Aeware.

Esta nueva serie de teclados sencillos se encuentra dotada de una caja plástica resistente al agua y está disponible en las siguientes configuraciones: bomba única, bomba doble, bomba doble/turbina o bomba/turbina.

De fácil instalación, el in.k200 cuenta con un conector in.link.

Nota: El control del spa in.xe también es compatible con los siguientes teclados: in.k200, in.k219, in.k235 e in.k400.

Nota: Las siguientes instrucciones son generales y proporcionan una descripción general de las principales funciones. Por favor consulte la Guía de referencia rápida para obtener información sobre funciones específicas.

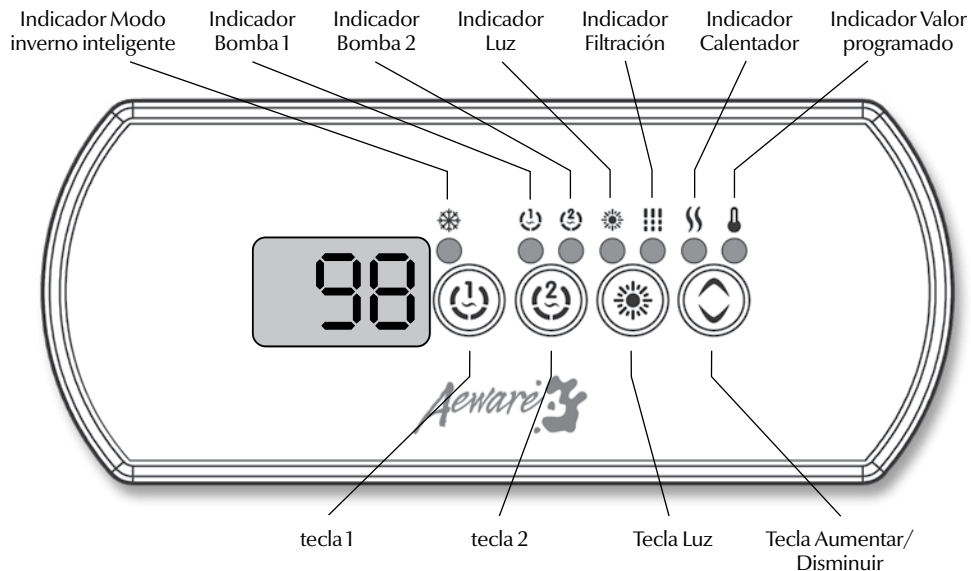



Dimensiones:

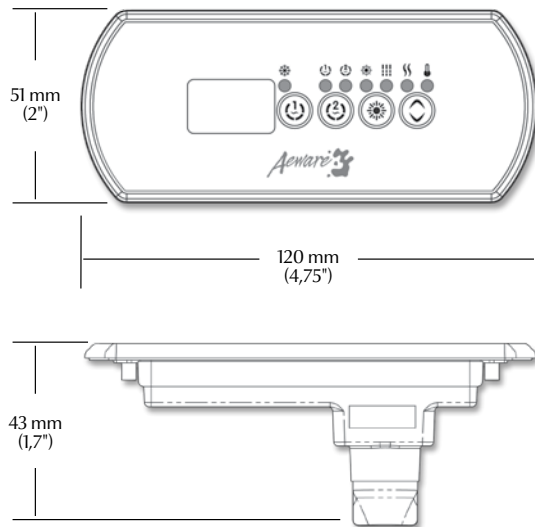

Especificaciones generales:

Ambientales:

Temperatura de almacenamiento: 70 °C (158 °F) a -30 °C (-22 °F)

Temperatura de funcionamiento: 60 °C (140 °F) a -20 °C (-4 °F)

Humedad: 100% con condensación

Especificaciones mecánicas:

Peso: 0,41 kg (0,9 lbs)

Dimensiones (Ancho x Alto x Profundidad):

Panel frontal: 120 mm x 51 mm x 43 mm
(4,75" x 2" x 1,7") junta blanda

Normas: Resistencia UV (ASMT D4329)
UL, CSA, TUV y CE

Las especificaciones y el diseño están sujetos a cambios sin previo aviso.



Instalación del in.k200

El teclado debe instalarse directamente en el spa (o muy cerca de él) de forma que el usuario pueda utilizarlo con facilidad.

- Para instalar el in.k200, perforo dos orificios de 25 mm (1") de diámetro, dejando una distancia de 67 mm (2 5/8") entre los centros, como se ilustra.
- Corte el material entre los dos orificios (véase la ilustración).
- Limpie la superficie de instalación y retire la banda que cubre el adhesivo del anillo aislante colocado en la parte posterior del teclado.
- Coloque el teclado y alinéelo correctamente. Presione toda la superficie con suavidad y de manera uniforme para asegurarse de que el teclado quede bien adherido.

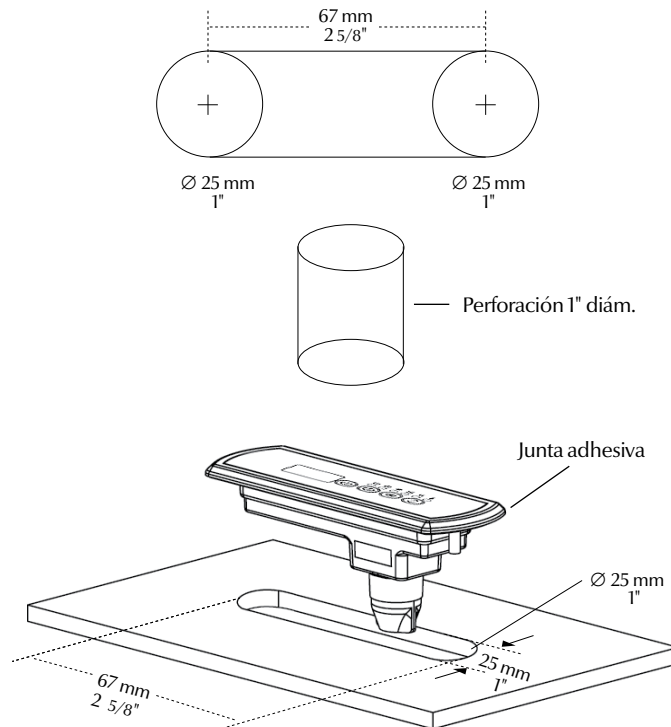

Conexión del teclado principal in.k200 al in.xe

El in.k200 viene con un cable de 10 pies y un conector in.link.

Para conectar el in.k200, simplemente introduzca su conector in.link en el conector correspondiente del teclado (tal como se ilustra).

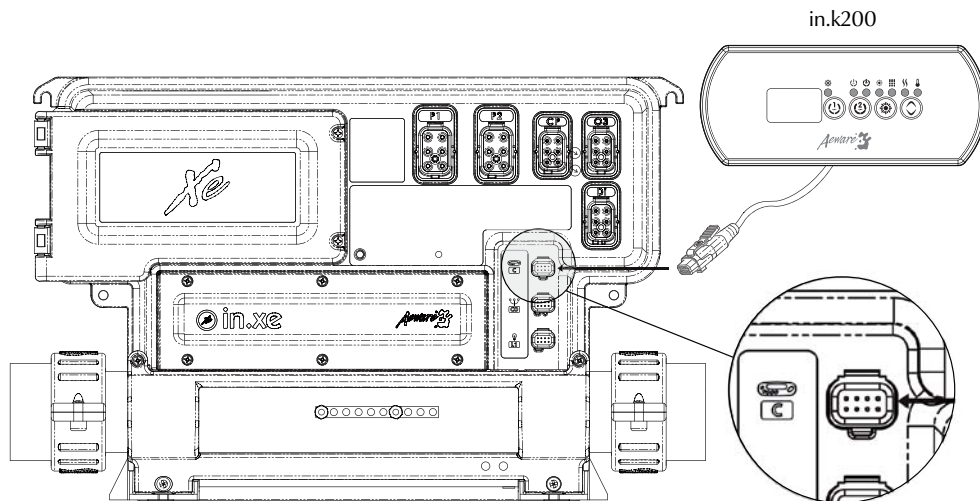

Conecte el teclado principal in.k200 tal como se indica aquí.

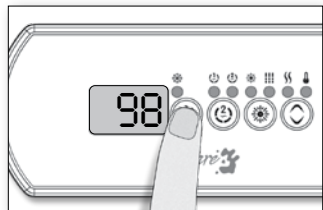

Tecla 1

Presione la tecla 1 para activar la Bomba 1 a baja velocidad; presione una segunda vez para activar la bomba a alta velocidad (bomba de doble velocidad) y una tercera vez para desactivarla. Un temporizador incorporado desactiva la bomba automáticamente después de 20 minutos, a menos que antes se haya desactivado manualmente.

El indicador « Bomba 1 » se enciende en la pantalla cuando la Bomba 1 está en funcionamiento. En una bomba de doble velocidad, el indicador parpadeará cuando se active la Bomba 1 a baja velocidad.

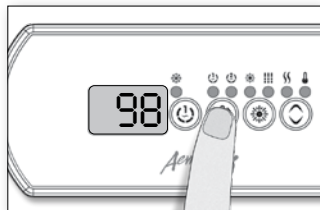

Tecla 2

2 Bombas (o una bomba /turbina)

Presione la Tecla 2 para activar la Bomba 2 o la Turbina. Presione una segunda vez para desactivar la bomba o la turbina.

Un temporizador incorporado desactiva la bomba automáticamente después de 20 minutos, a menos que antes se haya desactivado la bomba o la turbina manualmente.

El indicador « Bomba 2 » se enciende cuando se activa la Bomba 2 o la Turbina.

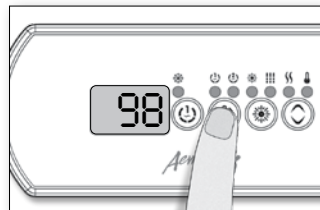

Tecla 2

(Bomba 2/Turbina)

Presione la tecla 2 para activar la Bomba 2 a alta velocidad; presione una segunda vez para activar la Turbina; una tercera vez para desactivar la Bomba 2 pero mantener la Turbina encendida y una cuarta vez para desactivar la Turbina. Un temporizador incorporado desactiva automáticamente la Bomba 2/ Turbina después de 20 minutos, a menos que antes la Bomba 2/ Turbina se haya desactivado manualmente.

El indicador « Bomba 2 » se enciende cuando se activa la Bomba 2 o la Turbina.

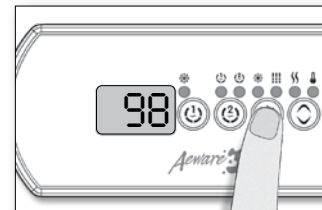

Tecla Luz

Presione la tecla Luz para encender la luz; presiónela una segunda vez para apagarla.

Un temporizador incorporado apaga automáticamente la Luz después de 2 horas, a menos que antes se haya desactivado manualmente.

El indicador « Luz » se ilumina cuando la Luz está encendida.

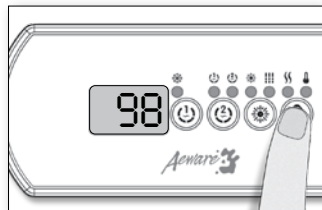

Tecla Aumentar/ Disminuir

Utilice la tecla Aumentar o Disminuir para ajustar la temperatura del agua. El valor de la temperatura se visualizará durante 5 segundos a manera de confirmación de su selección.

El icono « Valor programado » indica que la temperatura visualizada es el valor deseado, ¡NO la temperatura real del agua!

Programación de los ciclos de filtración

Dependiendo de la configuración de su sistema, el spa efectuará ciclos de depuración o ciclos de filtración.

Para programar los ciclos de filtración se requieren los siguientes parámetros: la duración y la frecuencia. Durante un ciclo de filtración, las bombas y la turbina se activan a alta velocidad durante un minuto para depurar las tuberías. La Bomba 1 o CP posteriormente se activa a baja velocidad por el resto del ciclo.

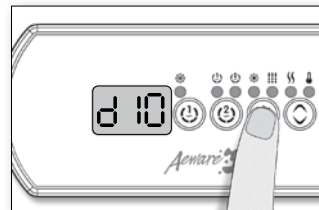

Programación de la duración del ciclo de filtración

Mantenga presionada la tecla Luz hasta que la pantalla muestre dx, donde « xx » representa la duración en horas. (Valor preestablecido: 2 horas)

Utilice la tecla Aumentar o Disminuir para modificar el valor programado.

0 = ninguna filtración
24 = filtración continua

Nota: No se recomienda establecer este valor en « 0 ».

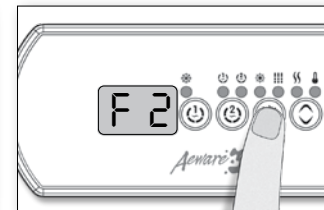

Frecuencia del ciclo de filtración

Presione nuevamente la tecla Luz. La pantalla mostrará Fx, donde « x » representa el número de ciclos de filtración por día (hasta 4 ciclos). (Valor preestablecido dos veces al día.) Utilice la tecla Aumentar o Disminuir para modificar los valores.

Cuando aparezca el valor deseado, presione la tecla Luz para confirmar. Un ciclo de filtración comenzará inmediatamente.

El indicador « Filtración » se enciende durante el ciclo de filtración.



Programación de los ciclos de depuración

Para programar los ciclos de depuración es necesario seleccionar la frecuencia. Durante un ciclo de depuración, se activan durante un minuto todas las bombas y la turbina.

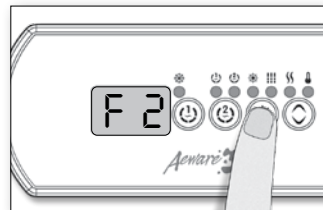

Frecuencia de los ciclos de depuración

Mantenga presionada la tecla Luz hasta que la pantalla muestre Fx, donde « x » representa el número de ciclos de depuración por día (hasta 4 ciclos). Utilice la tecla Aumentar o Disminuir para modificar el Valor programado.

Cuando se muestre el valor deseado en la pantalla, presione la tecla Luz para confirmar. Un ciclo de depuración comenzará inmediatamente.

El indicador « Filtración » se enciende cuando el ciclo de depuración está en funcionamiento.

Regulación de la temperatura del agua

Durante un ciclo de regulación, el sistema primeramente hace circular el agua a través del calentador y las tuberías con el fin de asegurar lecturas correctas de la temperatura del agua y evitar que el calentador se active sin tener agua.

Después de verificar la activación de la bomba y las lecturas de la temperatura del agua, si es necesario, el sistema enciende automáticamente el calentador para alcanzar y mantener la temperatura del agua en su Valor programado.

El indicador « Calentador » se activa cuando el calentador está en funcionamiento; parpadea cuando se requiere más calor pero el calentador aún no ha entrado en funcionamiento.

Modo invierno inteligente « Smart Winter Mode, SWM »

Nuestro Modo invierno inteligente protege su sistema contra el frío, activando las bombas durante un minuto varias veces al día, impidiendo así que el agua se congele dentro de las tuberías.

El indicador « Modo invierno inteligente » se enciende cuando dicha función está en funcionamiento.

Enfriamiento

Después de calentar el agua hasta que alcance el Valor programado, el calentador de agua se desactiva pero la bomba que le corresponde (Bomba 1 a baja velocidad o CP) permanece activa durante un cierto periodo para permitir al elemento del calentador enfriarse adecuadamente, de este modo se prolonga su ciclo de vida útil. El icono Calentador parpadea durante este periodo.



Teclados disponibles para el in.xe:

in.k200 (Pantalla DEL, 4 teclas, 7 indicadores luminosos)

in.k219 (Pantalla DEL, 4 teclas, 7 iconos de funciones)

in.k235 (Pantalla DEL, 6 teclas, 8 iconos de funciones)

in.k400 (Pantalla LCD, 6 teclas, 10 iconos de funciones)

Configuración estándar:

Valor programado:	59 °F a 104 °F/Preestablecido en fabrica a 95 °F
Duración del ciclo de filtración:	0 a 24 horas/Preestablecida en fábrica a 2 horas
Frecuencia del ciclo de filtración:	1 a 4 veces por día/Preestablecida en fábrica a 2
Comienzo del ciclo de filtración:	00:00 a 23:59/Preestablecido en fábrica a las 12:00
Tiempo de ejecución de la bomba:	1 a 255 min./Preestablecido en fábrica a 20 min.
Tiempo de apagado de la Luz:	1 a 255 min./Preestablecido en fábrica a 120 min.
Valor programado máximo:	59 °F a 104 °F/Preestablecido en fábrica a 104 °F

9919-101268-A
Rev. 10-2008

© Groupe Gecko Alliance Inc., 2014
Todas las marcas comerciales o marcas comerciales
registradas son propiedad de sus respectivos dueños.

Gecko Alliance
450 des Canetons, Quebec City (QC) G2E 5W6 Canada, 1.800.78.GECKO
www.geckoalliance.com

